



HESTORE.HU

elektronikai alkatrész áruház

EN: This Datasheet is presented by the manufacturer.

Please visit our website for pricing and availability at www.hestore.hu.

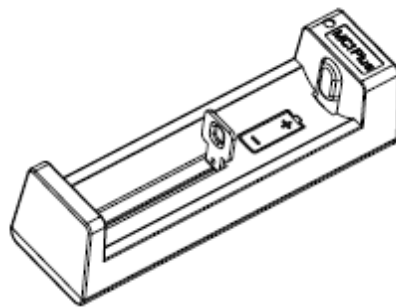

Instrukcja obsługi ładowarki XTAR MC1

❖ Wstęp

MC1 jest ładowarką do ogniw litowo-jonowych z wejściem ładowania na micro USB. Ładowarka może ładować jeden akumulator o rozmiarach: 10440/ 14500/ 14650/ 16340/ 17335/ 17500/ 17670/ 18350/ 18500/ 18650/ 18700/ 22650/ 25500/ 26650 przy napięciu znamionowym 3.6V/3.7V. Dzięki algorytmowi ładowania TC/CC/CV oraz detekcji w czasie rzeczywistym, ładowarka jest inteligentnym i bezpiecznym urządzeniem.

MC1 posiada zabezpieczenia przed uszkodzeniem w wyniku niewłaściwego włożenia akumulatora oraz przeciwko zwarciu. W przypadku pracy w wysokiej temperaturze, ładowarka automatycznie zmniejszy prąd ładowania na niższy. Technologia łagodnego startu ładowania zapewnia dłuższą żywotność ogniw. 0V Activation Function może uratować twoje „martwe” akumulatory.

❖ Parametry techniczne

Napięcie wejściowe	5.0V DC/500mA
Prąd ciągły wyjściowy	500mA±50mA
Napięcie odcięcia ładowania	4,2V±0.05V
Temperatura pracy	0 - 40°C

❖ Działanie:

Dioda LED świeci się na:

Czerwono - Ogniwo jest w trakcie ładowania.

Zielono - Każda z poniższych opcji:

- Ładowanie jest zakończone
- Bateria nie została założona.
- W trakcie aktywacji.
- Słabe połączenie.

Dioda LED nie świeci się: Polaryzacja ogniwa została odwrócona.

❖ Jak używać?

Zanim zaczniesz przygodę z ładowarką MC1 sprawdź czy akumulator, który chcesz ładować jest z nią kompatybilny technologicznie.

Uwaga! Może nastąpić uszkodzenie na baterii lub ładowarce, w przypadku złego doboru ogniwa do ładowarki MC1.

- Podłącz ładowarkę MC1 do zasilania poprzez przewód USB, dioda LED zaświeci się na zielono; w tym momencie ładowarka przechodzi w stan czuwania.

- Włóż jedno ogniwo do gniazda ładowarki, sprawdzając jednocześnie zgodność polaryzacji („plus” do „plusa”; „minus” do „minusa”). Jeśli dioda LED zaświeci się na czerwono oznacza to, że ładowanie rozpoczęło się.
- Kiedy ogniwo się naładuje do pełna, MC1 przerywa ładowanie, jednocześnie wskazując na diodzie LED kolor zielony.

❖ Uwagi

- Ładowarkę MC1 można używać tylko i wyłącznie dla rozmiarów ogniw: 10440/ 14500/ 14650/ 16340/ 17335/ 17500/ 17670/ 18350/ 18500/ 18650/ 18700/ 22650/ 25500/ 26650 o napięciu znamionowym 3.6V/3.7V. Próba ładowania ogniw innych rozmiarów może zakończyć się konfliktem, co może doprowadzić do uszkodzenia ogniwa lub ładowarki.
- Trzymaj ładowarkę z dala od wody oraz miejscach silnie zakurzonych.
- Nie demontuj samodzielnie ładowarki. Demontaż może spowodować uszkodzenie MC1.
- Waga netto: 20g
- Wymiary:
 - Długość: 92mm;
 - Szerokość: 22mm;
 - Wysokość: 26mm;

❖ Dodatki/Wskazówki

- W związku z różnymi typami ogniw oraz pojemnościami okres ładowania akumulatorów może się różnić. Bardzo głęboko rozładowane ogniwo może nie zostać „ożywione” przez ładowarkę.
- Aby doładować ogniwo, które ma napięcie 4.1V lub więcej, umieść ogniwo w ładowarce przed podłączeniem przewodu USB do zasilania. W odwrotnej kolejności, MC1 najprawdopodobniej nie zacznie ładować ogniwa.
- Rekomendujemy wyjmowanie ogniwa z ładowarki dopiero po zakończonym ładowaniu a nie w trakcie. Jeśli pozostawimy ogniwa zanim się naładują, ładowarka automatycznie przełączy cykl ładowania, kiedy napięcie przekroczy 4.1V.
- Ładowarka MC1 ma wbudowane zabezpieczenie przeciwko zwarceniu. Pamiętaj zabezpieczenie to chroni ładowarkę przed uszkodzeniem; nie zapobiega to uszkodzeniu ogniwa poprzez zwarcie.

❖ Gwarancja

- Na ładowarkę udzielana jest 24 miesięczna gwarancja producenta.