



HESTORE.HU
elektronikai alkatrész áruház

EN: This Datasheet is presented by the manufacturer.

Please visit our website for pricing and availability at www.hestore.hu.



● steinel



HU

professional

HM 2220 E

Tartalom

2.	Általános biztonsági utasítások	215
3.	Eszközelemek	218
4.	Üzembe helyezés	220
5.	Karbantartás	221
6.	Javítás	222
7.	Alkalmazások	223
8.	Ártalmatlanítás	225
9.	Megfelelőségi nyilatkozat	225
10.	Gyártói garancia	226
11.	Műszaki adatok	229

1. Tudnivalók a dokumentummal kapcsolatban

- Szerzői jogvédelem alatt áll. Sokszorosítani, akár részlegesen, csak az engedélyünkkel lehetséges.
- A műszaki fejlődést szolgáló változtatások jogát fenntartjuk.



Figyelmeztetés veszélyekre!



Figyelmeztetés a környezeti hatások okozta veszélyekre!



Figyelmeztetés a mérgező gázokra és a gyúladásveszélyre!



Figyelmeztetés áram miatti veszélyekre!

HU

2. Általános biztonsági utasítások



Veszély a használati útmutató figyelmen kívül hagyása miatt!

Jelen útmutató fontos információkat tartalmaz a készülék biztonságos kezeléséhez. Kiemelten figyelmeztet a lehetséges veszélyekre. A figyelmeztetések figyelmen kívül hagyása halálos vagy súlyos sérülésekhez vezethet.

- Figyelmesen olvassa el az útmutatót.
- Kövesse a biztonsági utasításokat.
- Tartsa jól hozzáférhető helyen.

Az elektromos szerszámok használatakor a következő alapvető biztonsági intézkedéseket kell betartani az áramütés, a sérülésveszély és a tűz elleni védelem érdekében.

Ha a készüléket nem kezeli óvatosan, tűz keletkezhet, vagy emberek megsérülhetnek. Üzembe helyezés előtt ellenőrizze a készüléket, hogy nincs-e rajta sérülés (hálózati csatlakozókábel, ház stb.), és ne működtesse a készüléket, ha az sérült. Ne üzemeltesse a készüléket felügyelet nélkül. A gyermekeket felügyelni kell, hogy ne játszanak a készülékkel.

Kezdeti üzembe helyezés

Az első használat során némi füst keletkezhet. A füstöt olyan kötőanyagok okozzák, amelyek az első használat során a hő hatására a fűtőttest szigetelőfóliájából felszabadulnak. A készüléket a talpára kell helyezni, hogy a füst gyorsan távozzon. A munkaterületet az első használat során jól ki kell szellőztetni. A kibocsátott füst nem káros!



Figyelmeztetés a környezeti hatások okozta veszélyekre!

- Ne tegye ki az elektromos szerszámokat esőnek. Ne használja az elektromos szerszámokat nedvesen, illetve nedves vagy nedves környezetben.
- Legyen óvatos, ha a készülékeket gyúlékony anyagok közelében használja.
- Ne célozzon hosszú ideig ugyanarra a pontra.
- Ne használja robbanásveszélyes légkör jelenlétében.
- A hő átterjedhet a lefedett éghető anyagokra.



Figyelmeztetés áram miatti veszélyekre!

- Kerülje a test érintkezését földelt részekkel, pl. csövekkel, radiátorokkal, tűzhelyekkel, hűtőszekrényekkel.
- Ne hagyja felügyelet nélkül a készüléket működés közben.



Tárolja biztonságosan a szerszámait.

- Használat után helyezze a készüléket egy álló felületre, és hagyja kihűlni, mielőtt elpakolná.

- A használaton kívüli szerszámokat száraz, zárt helyiségben, gyermekek elől elzárva kell tárolni.
- Ezt a készüléket 8 éves és annál idősebb gyermekek, valamint csökkent fizikai, érzékszervi vagy szellemi képességekkel rendelkező, illetve tapasztalat és ismeretek hiányában nem rendelkező személyek is használhatják, ha felügyeletet kaptak vagy eligazítást a készülék biztonságos használatára vonatkozóan, és megértették az ezzel járó veszélyeket.
- Gyermekek nem játszhatnak a készülékkel.
- A tisztítást és a felhasználói karbantartást gyermekek felügyelet nélkül nem végezhetik.



Ne terhelje túl a szerszámokat!

- Jobban és biztonságosabban dolgozik a megadott teljesítménytartományban.
- Ne vigye a szerszámot a kábelnél fogva, és ne használja arra, hogy kihúzza a dugót a konnektorból.
- Védje a kábelt a hőtől, az olajtól és az éles szélektől.



Figyelmeztetés a mérgező gázokra és a gyulladásveszélyre!

- Saját biztonsága érdekében csak a kezelési útmutatóban megadott, illetve a szerszám gyártója által ajánlott vagy előírt tartozékokat és tartozékokat használjon.
- A használati utasításban vagy a katalógusban ajánlott szerszámoktól vagy tartozékoktól eltérő szerszámok vagy tartozékok használata személyi sérülés veszélyével járhat.



Javítást csak szakképzett villanyszerelő végezhet

- Ez az elektromos szerszám megfelel a vonatkozó biztonsági előírásoknak.
- A javításokat csak szakképzett villanyszerelő végezheti, ellenkező esetben az üzemeltető balesetet szenvedhet.

3. Eszközelemek

3.1

HM 2220 E



- 1 Nemesacél kifúvócső
- 2 Levehető védőcső
- 3 Levegő beömlő nyílás (beépített finompor szűrővel)
- 4 Csúszásmentes állást biztosító, puha bevonat
- 5 Terhelhető gumikábel
- 6 Fokozatkapcsoló a légmennyiség (2 fokozatban történő) beállításához
- 7 Állítókerék a hőmérséklet beállításához
- 8 Kellemes tapintású, puha fogantyú
- 9 Cserélhető hálózati kábel

Tartozékok

- 1 50 mm-es terítő fúvóka
- 2 75 mm-es terítő fúvóka
- 3 50 mm-es nyaláboló fúvóka
- 4 75 mm-es nyaláboló fúvóka
- 5 Festékkaparó készlet
- 6 Sugárvető fúvóka
- 7 Crimp összekötő Ø 0,5-1,5 átm., Ø 1,5-2,5, Ø 0,1-0,5, Ø 4,0-6,0 átm.
- 8 Zsugortömlők 4,8-9,5 mm, 1,6-4,8 mm, 4,0-12,0 mm, Zsugortömlő készlet, 3-részes
- 9 Sugárvető forraszfúvóka
- 10 Szűkítő fúvóka 14 mm
- 11 Szűkítő fúvóka 9 mm
- 12 Terítő résfúvóka
- 13 Rányomó görgő
- 14 Műanyag-hegesztőhuzal
Kemény PVC, HDPE, PP, ABS
- 15 Hegesztősaru

Az Ön biztonsága érdekében:

- A készülék hővédelemmel van felszerelve.
- A termikus biztosíték túlterhelés esetén teljesen kikapcsolja a készüléket.

HU

4. Üzembe helyezés

Kérjük figyelembe venni: a megmunkálandó felülettől való távolság a megmunkált anyagtól és a megmunkálás kívánt módjától függ. Előbb mindig próbálja ki, hogy mekkora légmennyiségre és hőmérsékletre van szükség! A tartozékként kapható, felhelyezhető fűvókákkal (ld. a tartozékok felsorolását a borítón) a forró levegő pontosan a kívánt pontra, vagy felületre irányítható. **A forró fűvókák cseréjekor legyen óvatos!** Ha a hőlégfűvót álló helyzetben használja, ügyeljen arra, hogy a felület, amelyen állni fog, biztonságos, csúszásmentes és tiszta legyen. A készülék kétfokozatú légmennyiség szabályozással ellátott **6** fokozatkapcsolóval kapcsolható be és ki. Az 1-es és 2-es fokozatokban a hőmérséklet 9 lépésben, fokozatmentesen állítható be a **7** állítókerék segítségével. A védőcső levehető.

5. Karbantartás

Ultra porszűrő

A HM 2220 E mellé finompor szűrő ³ is jár. A felszerelés céljából lazítsa meg a levegő-beömlő nyílást, és helyezzen be egy szűrőt. A (sűrített levegős) tisztítás előtt lazítsa meg az (a) csavarokat, vegye le a borítást és vegye ki a szűrőt.

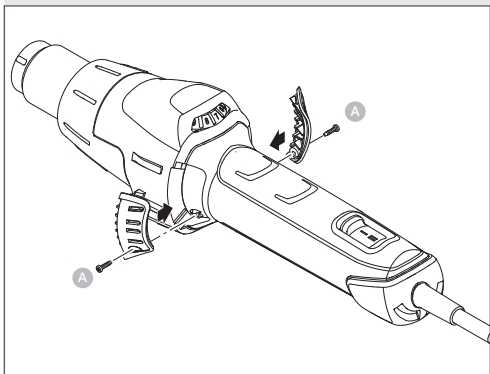

HU

6. Javítás

Kábelcsere ⁹

Ha a hálózati kábelt cserélni kell, a ház felnyitása nélkül, problémamentesen kicserélhető:

6.1

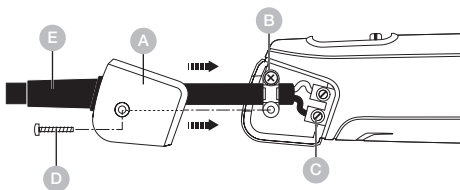

Fontos! Húzza ki a készülék hálózati csatlakozóját.

1. Lazítsa meg **D** a csavart, és húzza le a **A** fedőkupakot.
2. A **B** hűzésmentesítőt oldja ki.
3. A **C** hálózati kapcsokat lazítsa meg.
4. A **E** kábelt húzza ki.
5. Tegyen be új kábelt és fordított sorrendben (1. hálózati kapcsok becsavarása stb.) rögzítse újból.

7. Alkalmazások

Az alábbiakban bemutatjuk a STEINEL hőlégfúvók néhány alkalmazási területét.

7.1



HU

- Mindenféle hőre lágyuló műanyag összehegesztése.
- Fóliák és ponyvák összehegesztése.
- Műanyagok összehegesztése, és kihézagolás.
- Ragasztók és olvadék ragasztók aktiválása és leoldása.
- Eljegesedett ajtózárok, vízvezetékek, lépcsőfokok felolvasztása.
- A járművek befóliázására szolgáló kocsiburkoló fóliák felmelegítése.
- Éragasztók felhordása.
- Hőre lágyuló műanyagok alakítása.

Segédlet a műanyagok hegesztéséhez használandó megfelelő huzal kiválasztásához

Nyersanyag / Alkalmazásmódok / Megkülönböztető jellemzők

- **Kemény PVC** / Csövek, szerelvények, lemezek, építési profilok, műszaki idomdarabok 300 °C-os hegesztési hőmérséklet / Láng hatására elszenesedik, szúrós szag; csörömpölő hang
- **Kemény PE** (HDPE) polietilén / Teknők, kosarak, kánák, szigetelőanyagok, csövek 300 °C-os hegesztési hőmérséklet / Világos sárga láng, a cseppek tovább égnek, elalvó gyertya szaga; csörömpölő hang
- **PP** polipropilén / HT lefolyócsövek, ülőkagylók, csomagolások, gj. alkatrészek 250 °C-os hegesztési hőmérséklet / Világos láng kék maggal, a cseppek tovább égnek, szúrós szag; csörömpölő hang
- **ABS** / Gj. alkatrészek, készülékházak, bőröndök 350 °C-os hegesztési hőmérséklet / Fekete, bolyhos füst, édeskés szag; csörömpölő hang

8. Ártalmatlanítás

Gondoskodjon az elektromos készülékek, a tartozékok és a csomagolás környezetbarát újrahasznosításáról.



Ne dobjon elektromos készülékeket a háztartási szemétkbe!

Csak az EU-országok esetében:

A használt elektromos és elektronikus berendezésekre vonatkozó hatályos EU irányelvek értelmében, és ezeknek a nemzeti jogban való alkalmazása szerint a már nem működőképes elektromos berendezéseket külön kell gyűjteni, és gondoskodni kell környezetbarát újrahasznosításukról.

9. Megfelelőségi nyilatkozat

A STEINEL Tools GmbH kijelenti, hogy a HM 2220 E meleglevegő-fúvó megfelel a 2006/42/EK irányelvnek. Az EU-megfelelőségi nyilatkozat teljes szövege az alábbi internetcímen érhető el:
www.steinell.de

HU

10. Gyártói garancia

A STEINEL Tools GmbH, Dieselstraße 80-84,

33442 Herzebrock-Clarholz gyártói garancia

Minden STEINEL termék megfelel a legmagasabb minőségi követelményeknek. Ezért gyártóként szívesen vállalunk garanciát az új STEINEL termék első vásárlója számára az alábbi feltételek szerint: A garancia kiterjed azokra a hibákra, amelyek bizonyíthatóan anyag- vagy gyártási hibából erednek, és amelyeket a felfedezés után haladéktalanul, a garanciaidőn belül jelentenek nekünk. A garancia csak a Magyarországon vásárolt és használt STEINEL Professional termékekre vonatkozik. Ha a terméket eladja vagy továbbadja, a garancia nem száll át az új tulajdonosra.

Garanciális szolgáltatásaink a fogyasztók számára

Az alábbi szabályok a fogyasztókra vonatkoznak. Fogyasztónak minősül minden olyan természetes személy, aki a vásárlás során sem kereskedelmi, sem önálló szakmai tevékenységét nem gyakorolja. Mi döntjük el, hogy a jótállási szolgáltatást ingyenes javítással vagy ingyenes cserével (esetleg azonos vagy magasabb értékű utóddal) teljesítjük-e. A megvásárolt STEINEL Professional termék garanciális ideje a termék vásárlásának napjától számított **1 év**. Az általunk javított vagy kicserélt alkatrészek a fennmaradó garanciális időre kiterjednek.

A szállítási költségeket mi viseljük, de a visszaküldés szállítási kockázatait nem.

Garanciális szolgáltatásaink vállalkozók számára

Az alábbi szabályok vállalkozókra vonatkoznak. Vállalkozó az a természetes vagy jogi személy, illetve jogképességgel rendelkező társaság, amely a vásárlás során kereskedelmi vagy önálló szakmai tevékenységét gyakorolja. Mi döntjük el, hogy a garanciális szolgáltatást ingyenes hibajavítással, ingyenes cserével (esetleg azonos vagy magasabb értékű utóddal) vagy jóváírással teljesítjük. A megvásárolt STEINEL Professional termék garanciális ideje a termék vásárlásának dátumától számított **1 év**.

Az általunk javított vagy kicserélt alkatrészek a fennmaradó garanciaidőre kiterjednek. A garanciális szolgáltatás keretében nem viseljük a pótlólagos teljesítéshez szükséges költségeit, valamint a hibás termék kiszerezésének és a csere termék beszerelésének költségeit.

Törvényes hibajogok, térítésmentesség

Az itt leírt szolgáltatások a törvényes jótállási igények mellett érvényesek – beleértve a fogyasztókra vonatkozó különleges védelmi rendelkezéseket is – és nem korlátozzák vagy helyettesítik azokat. A hibák esetén törvényes jogainak érvényesítése ingyenes.

A garancia alóli kivételek

A garancia kifejezetten nem vonatkozik:

- a termék alkatrészeinek használatból eredő vagy egyéb természetes kopására, illetve a STEINEL Professional termékek használatból eredő vagy egyéb természetes kopásból eredő hibáira,
- a termék rendeltetéstől eltérő vagy nem megfelelő használata, illetve a használati utasítás figyelmen kívül hagyása esetén,
- ha a termékhez saját hatáskörben szerelvényeket, átalakításokat vagy egyéb módosításokat végeztek, vagy a hibák olyan kiegészítő, pót- vagy cserealkatrészek használatára vezethetők vissza, amelyek nem STEINEL eredeti alkatrészek,
- ha a termékek karbantartása és ápolása nem a használati utasításnak megfelelően történt,
- ha a szerelés és telepítés nem a STEINEL szerelési és telepítési előírásainak megfelelően történt,
- szállítási sérülések vagy veszteségek esetén.

A német jog alkalmazása

A német jog alkalmazandó, kizárva az ENSZ nemzetközi árukereskedelmi szerződésekről szóló egyezményét (CISG).

A fogyasztókra vonatkozóan az Ön szokásos tartózkodási helye szerinti állam kötelező fogyasztóvédelmi rendelkezései változatlanul érvényben maradnak.

Érvényesítés

Ha garanciális igényt szeretne érvényesíteni, kérjük, küldje el a terméket az eredeti vásárlási bizonylattal együtt, amelyen fel kell tüntetni a vásárlás dátumát és a termék megnevezését, vagy a szakkereskedőjéhez, vagy közvetlenül a következő címre:

DINO COOP KFT. – Radvány u. 24, 1118 Budapest, Magyarország.

Ezért javasoljuk, hogy a garanciaidő lejártáig gondosan őrizze meg a vásárlási bizonylatot.

Ha kérdése van a garancia feltételeivel kapcsolatban, hívjon minket a +49 5245 448 188 telefonszámon, vagy írjon e-mailt a service@steinel.de címre. Örömmel segítünk!

1ÉV
GYÁRTÓI
GARANCIA

11. Műszaki adatok

- Hálózati csatlakozás: 220 – 230 V, 50/60 Hz
- Teljesítmény: 2.200 W
- Légmennyiség / Hőmérséklet / fokozat:
1 / 150 – 300 lit/ perc / 80 – 630 °C
2 / 300 – 500 lit/ perc / 80 – 630 °C
- Hőmérséklet beállítás: 9 lépésben a szabályozókerékkel
- Érintésvédelmi osztály : II
- Hővédő biztosíték: ja
- Emissziós hangnyomásszint: ≤ 70 dB (A)
- Súlyozott négyzetes rezgési középérték: $\leq 2,5$ m/s² I
K = 0,08 m/s²
- Tömeg hálózati kábel nélkül: 0,610 kg

Beállítások HM 2220 E

Légmennyiség **1. fokozat** kis légmennyiség és Légmennyiség **2. fokozat** nagy légmennyiség (Hőmérséklet, kb.)

Állítókerék	1. fokozat	2. fokozat
1	80 °C	80 °C
2	110 °C	110 °C
3	190 °C	180 °C
4	280 °C	260 °C
5	360 °C	340 °C
6	440 °C	420 °C
7	500 °C	480 °C
8	570 °C	560 °C
9	630 °C	630 °C

Az állítókerék pontos helyzetétől függően a megadott irányértékek akár +/- 20 °C-al is eltérhetnek.

STEINEL Tools GmbH

Dieselstraße 80-84

33442 Herzebrock-Clarholz

Tel: +49/5245/448-188

www.stein-el-tools.de

**Contact**

www.stein-el-tools.de/contact

